

# 开发阶段详细操作流程 (V2.0)

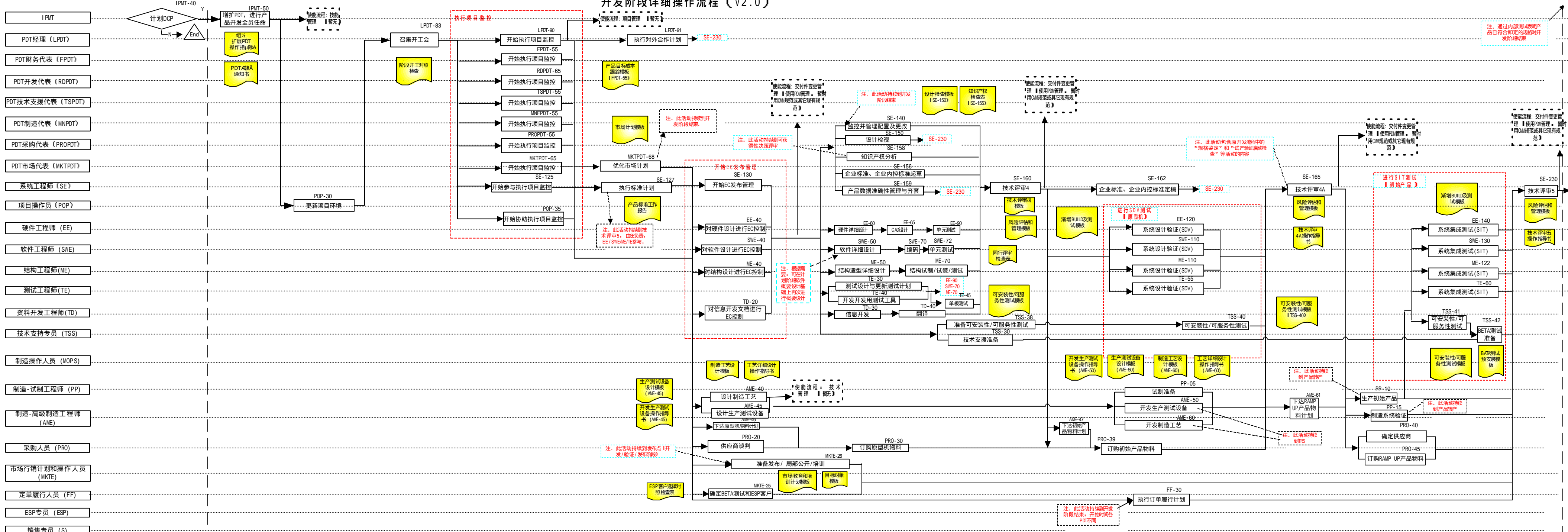

注: 通过内部测试或产品已符合即定的验收阶段结束

注: 此活动包含原开发流程中的“规格鉴定”和“试产验证启动检查”等活动的內容

注: 此活动持续到可获得性决策评审

注: 此活动持续到研发阶段结束

注: 根据需要在计划阶段设计概要设计基础上再次进行概要设计

注: 此活动持续到发布点I开发/验证/发布阶段

注: 此活动持续到研发阶段结束, 开始则告PDT不同

注: 此活动持续到产品转产

注: 此活动持续到产品转产

注: 此活动持续到BETA

使能流程: 交付变更管理 | 使用PM管理, 暂时用DM规范或其它现有规范

使能流程: 交付变更管理 | 使用PM管理, 暂时用DM规范或其它现有规范

使能流程: 交付变更管理 | 使用PM管理, 暂时用DM规范或其它现有规范

使能流程: 交付变更管理 | 使用PM管理, 暂时用DM规范或其它现有规范

使能流程: 项目管理 | 暂无

使能流程: 项目管理 | 暂无

使能流程: 交付变更管理 | 使用PM管理, 暂时用DM规范或其它现有规范

使能流程: 交付变更管理 | 使用PM管理, 暂时用DM规范或其它现有规范

使能流程: 交付变更管理 | 使用PM管理, 暂时用DM规范或其它现有规范

使能流程: 交付变更管理 | 使用PM管理, 暂时用DM规范或其它现有规范

- IPMT
- PDT经理 (LPDT)
- PDT财务代表 (FPDT)
- PDT开发代表 (RDPDT)
- PDT技术支持代表 (TSPDT)
- PDT制造代表 (MNPDT)
- PDT采购代表 (PROPDT)
- PDT市场代表 (MKTPDT)
- 系统工程师 (SE)
- 项目操作员 (POP)
- 硬件工程师 (EE)
- 软件工程师 (SWE)
- 结构工程师 (ME)
- 测试工程师 (TE)
- 资料开发工程师 (TD)
- 技术支持专员 (TSS)
- 制造操作人员 (MOPS)
- 制造-试制工程师 (PP)
- 制造-高级制造工程师 (AME)
- 采购人员 (PRO)
- 市场营销计划和操作人员 (MKTE)
- 定单履行人员 (FF)
- ESP专员 (ESP)
- 销售专员 (S)